



BEYAZLI GRUP



"с уверенностью шагаем в будущее..."



## СТОИМОСТЬ ЛИНИИ

**12.685 EURO**

**ПРОИЗВОДИМАЯ МОЩНОСТЬ ПЕРЕДВИЖНОЙ ВИБРОПРЕСС - VESS 3.1 В ДЕНЬ (8 ЧАСОВАЯ СМЕНА)**

**2.500 Шт. СТЕНОВОЙ КАМЕНЬ**

ФАБРИКА : TRABZON – ERZURUM DEVLET KARAYOLU ÜZERİ 9.Km. AKOLUK BELEDİYE KARŞISI – ÇAĞLAYAN / TRABZON / TÜRKİYE  
ФАБРИКА : +90 462 357 30 62/OFİS : +90 462 321 0778/GSM : +90 549 325 66 62/Web :www.vessvibropress.ru- E-mail: tolga@beyazligroup.com

 Пожалуйста, подумайте о природе, прежде чем распечатать этот файл./Please consider the environment before printing this document

## ПРИМЕР УСТАНОВКИ ЛИНИИ

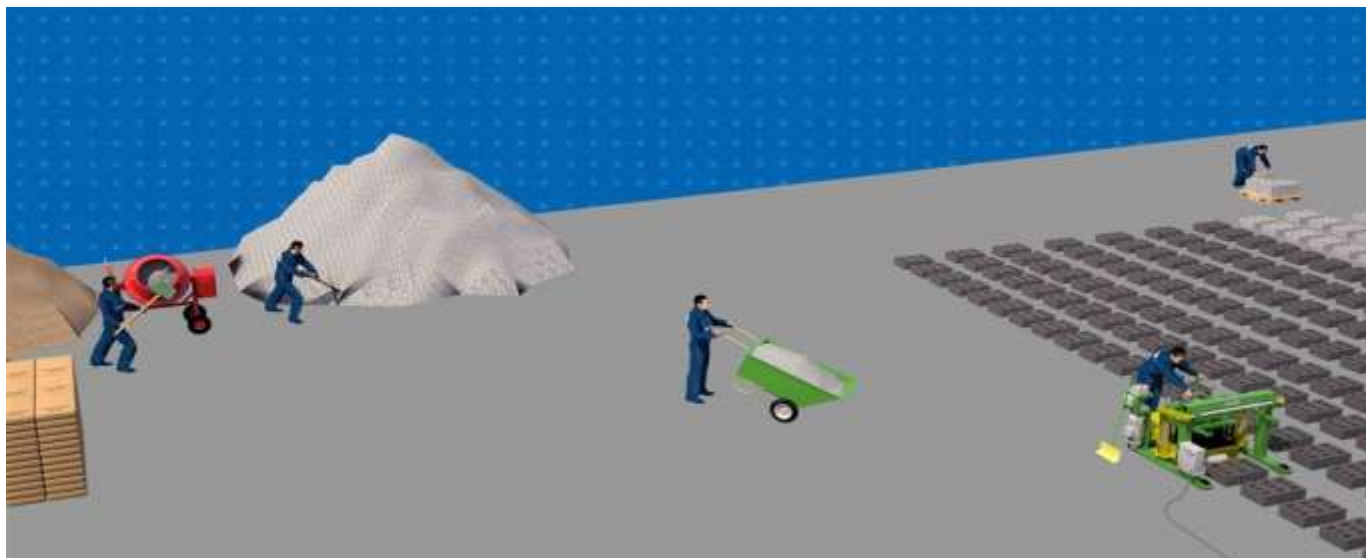

## ОПИСАНИЕ ЛИНИИ

**ПОЛУАВТОМАТИЧЕСКАЯ МАШИНА VESS 3.1:** ПРИГОТОВЛЕННАЯ В БЕТНОСМЕСИТЕЛЕ СМЕСЬ ЗАГРУЖАЕТСЯ В ВИБРОПРЕСС. МАТРИЦА ПРИЖИМАЕТСЯ К БЕТОННОМУ ПОЛУ ПРИ ПОМОЩИ ГИДРОЦИЛИНДРОВ. ЗАТЕМ МЕТОДОМ ВИБРОДОЗИРОВАНИЯ ПРИ ВОЗВРАТНО-ПОСТУПАТЕЛЬНЫХ ДВИЖЕНИЯХ ЗАГРУЗЧИКА ПРОИСХОДИТ ЗАПОЛНЕНИЕ СМЕСЬЮ МАТРИЦЫ. ВЫ ИМЕЕТЕ ВОЗМОЖНОСТЬ ПРОИЗВОДИТЬ РАЗЛИЧНЫЕ БЕТОННЫЕ ИЗДЕЛИЯ ТАКИЕ КАК СТЕНОВОЙ БЛОК-ТЕПЛОБЛОК-ТЕРМОБЛОК-САДОВЫЙ БОРДЮР И Т.Д. ДИЗАЙН ЛИНИИ СПРОЕКТИРОВАН НА ОСНОВЕ **ПОЛУАВТОМАТИЧЕСКОЙ** СТАЦИОНАРНО ОПЕРАЦИОННОЙ СИСТЕМЫ.ЛИНИЯ РАЗРАБОТАНА НА ОСНОВЕ РАБОТЫ 24 ЧАСА В СУТКИ. ТАКЖЕ МЫ ИМЕЕМ ПРОИЗВОДСТВО ЛИНИЙ С РАЗЛИЧНОЙ АВТОМАТИЗАЦИЕЙ И ПРОИЗВОДИТЕЛЬНОСТЬЮ. ДЛЯ КОНСУЛЬТАЦИИ И ДЕТАЛЬНОЙ ИНФОРМАЦИИ СВЯЖИТЕСЬ С БЛИЖАЙШИМ ПРЕДСТАВИТЕЛЬСТВОМ НАШЕЙ КОМПАНИИ.

НИЖЕ ОПИСАН ПЕРЕЧЕНЬ-НАИМЕНОВАНИЕ И СТОИМОСТЬ ЛИНИИ ПО, "ПРОНУМЕРОВАННОЙ ПРИМЕРНОЙ УСТАНОВКЕ". ПРИМЕРНАЯ УСТАНОВКА СОСТАВЛЕНА ПО ПРИМЕРУ ЛИНИИ ПОД КЛЮЧ. ТАКЖЕ ВЫ МОЖЕТЕ ОПЦИОНАЛЬНО ДОБАВЛЯТЬ И УБИРАТЬ КОЛИЧЕСТВО ОБОРУДОВАНИЯ ПО ВАШЕМУ УСМОТРЕНИЮ. (Для запроса коммерческого предложения посетите наш веб-сайт)

ПЛОЩАДЬ ПОМЕЩЕНИЯ ДЛЯ ДАННОЙ ЛИНИИ (УСТАНОВКА СКЛАД-СУШКИ ИЗДЕЛИЙ) ДОЛЖНА БЫТЬ МИНИМУМ **1.000 м<sup>2</sup>**. НЕТ НЕОБХОДИМОСТИ В ПОКРЫТИИ КРЫШИ. **ОДНА ВТОРАЯ (1/2)** ПЛОЩАДИ ДОЛЖНА ЗАЛИВАТЬСЯ БЕТОНОМ.

### ОБЪЕМ ОТГРУЗКИ МАШИНЫ ПОЛУАВТОМАТИЧЕСКОЙ 3.1

**20-КА ФУТОВЫЙ HQ 1 ШТ.**



## СПИСОК ОБОРУДОВАНИЯ КОТОРЫЙ ОПИСЫВАЕТСЯ В ПРИМЕРНОЙ УСТАНОВКЕ

### (01) – ПОЛУАВТОМАТИЧЕСКИЙ ПЕРЕДВИЖНОЙ ВИБРОПРЕСС – VESS 3.1



### ОПИСАННЫЕ МАШИНЫ

▶ ИМЕЕТСЯ БОЛЬШАЯ ПРОИЗВОДИМОСТЬ С МАЛЫМ КОЛИЧЕСТВОМ ПЕРСОНАЛА. ▶ ЛЕГКО МОЖНО НАЙТИ ЛЮБЫЕ НУЖНЫЕ ЗАПЧАСТИ. ▶ РАСХОД ЭЛЕКТРИЧЕСТВА СНИЖЕН ДО МИНИМУМА. ▶ МАШИНА ОЧЕНЬ ЛЕГКО ПЕРЕВОЗИТСЯ И УСТАНОВИТСЯ НА НУЖНОЕ МЕСТО. ▶ МОЖЕТЕ ПРОИЗВОДИТЬ ИЗДЕЛИЯ ДАЖЕ НА ТЕРРИТОРИИ ЗАКАЗЧИКА. ▶ БЛАГОДАРЯ ТИХОМУ МОТОРУ МАШИНА РАБОТАЕТ ОЧЕНЬ ТИХО. ▶ ИМЕЕТ НЕГОРЮЩИЙ ЭЛЕКТРИЧЕСКИЙ КАБЕЛЬ. ▶ ОЧЕНЬ ЛЕГКО МЕНЯЕТСЯ ФОРМА, ЗА КОРОТКИЙ СРОК. ▶ НЕ НУЖЕН ТЕХНИЧЕСКИЙ ПЕРСОНАЛ ДЛЯ МОНТАЖА. ▶ РАБОТАЕТ С МЕЛКИМ ЗАПОЛНИТЕЛЕМ, МОЖЕТ ПРОИЗВОДИТЬ БЛОКИ С ГЛАДКОЙ ПОВЕРХНОСТЬЮ. ▶ БЛАГОДАРЯ ДОПОЛНИТЕЛЬНОМУ ОБОРУДОВАНИЮ ИМЕЕТСЯ ВОЗМОЖНОСТЬ ПРОИЗВОДИТ ФАБРИЧНЫЕ ИЗДЕЛИЯ. ▶ ПО ЖЕЛАНИЮ МОЖЕТ РАБОТАТЬ В СТАЦИОНАРНОМ ВИДЕ.(МАШИНА УМЕЕТ ПРОИЗВОДИТЬ С ПОДДОНАМИ) ▶ ПО ЖЕЛАНИЮ МОЖЕТ БЫТЬ ПРЕОБРАЗОВАН В ПОЛНОСТЬЮ АВТОМАТИЗИРОВАННОЙ СИСТЕМЕ.



## ВИД РАБОТЫ

|   |  |
|---|--|
| ▶ ДВИЖЕНИЕ МАШИНЫ НА АВТОМАТИЗАЦИИ                  | ▶ ВИБРАЦИЯ С АВТОМАТИЧЕСКИМ СЕНСОРОМ.          |
| ▶ ИМЕЕТСЯ РЕГУЛЕРОВЩИК ВЫСОТЫ                       | ▶ ИМЕЕТСЯ СИГНАЛ ДВИЖЕНИЯ                      |
| ▶ МАТРИЦА ПРИВОДИТСЯ В ДВИЖЕНИЕ КНОПКОЙ СТАРТ-СТОП. | ▶ РЕГУЛИРУЕМАЯ СИСТЕМА ДАВЛЕНИЯ                |
| ▶ ДВИЖЕНИЕ ВРАЩЕНИЯ УПРАВЛЯЕТСЯ ОПЕРАТОРОМ          | ▶ ЗАСЫПАНИЕ РАСТВОРА ОСУЩЕСТВЛЯЕТСЯ В РУЧНУЮ   |
| ▶ ИМЕЕТСЯ ЛОТОК ДЛЯ МНОГО ЗАСЫПАНОГО РАСТВОРА       | ▶ ИНДИКАТОР С ПОКАЗАТЕЛЕМ УРОВНЯ МАСЛА         |
| ▶ КОЛЕСА СЛУЖАТ ВСЮ ЖИЗНЬ НЕИЗНАШИВАЮТСЯ            | ▶ ДЛЯ БЕЗОПАСНОСТИ, ЕСТЬ АВАРИЙНАЯ КНОПКА СТОП |
| ▶ ГИДРАВЛИЧЕСКАЯ СИСТЕМА И ВОЗДУШНЫЕ ФИЛЬТРЫ        | ▶ ОЧЕЩАЕТ ПОМЕЩЕНИЕ ГДЕ БУДЕТ ПРОИЗВОДСТВО     |

## ДОПОЛНИТЕЛЬНО ПО ЖЕЛАНИЮ

ОБОРУДОВАНИЕ ДЛЯ ДЕКОРАТИВНОГО БЛОКА (НА ОДНОЙ ФОРМЕ ОДИН БЛОК)

РУЧНОЙ РОБОТ СБОРЩИК // АППАРАТ ДЛЯ СТАЦИОНАРНОГО ПРОИЗВОДСТВА (СИСТЕМА ПОДДОНОВ)

ФОРМА ТЕПЛОБЛОКА // ГЕНЕРАТОР // КОМПРЕССОР // ЕВРОПОДДОН

ЗАНАВЕС ( ДЛЯ ЗАЩИТЫ МАШИНЫ ОТ ВНЕШНИХ ВОЗДЕЙСТВИЙ )

ДВА ВИДА ДВИГАТЕЛЯ 220V ИЛИ 380V







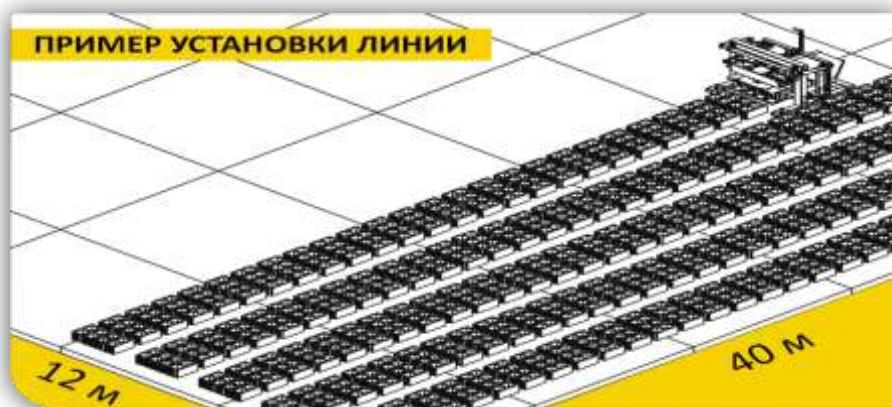





## ТЕХНИЧЕСКАЯ СПЕЦИФИКАЦИЯ

|                             |                      |                                 |                              |
|-----------------------------|----------------------|---------------------------------|------------------------------|
| ВИД УПРАВЛЕНИЯ              | ПОЛУАВТОМАТИЧЕСКОЙ   | ГИДРАВЛИЧЕСКИЙ БАК              | 60 л.                        |
| КОЛИЧЕСТВО ДВИГАТЕЛЕЙ       | 4 Шт.                | ГИДРАВЛИЧЕСКИЙ НАЖИМ            | 50 Бар                       |
| МОЩНОСТЬ ДВИГАТЕЛЯ          | 4 кВт                | ВЕС                             | 630 кг.                      |
| КОЛИЧЕСТВО ВИБРО ДВИГАТЕЛЕЙ | ДВА ВИБРО ДВИГАТЕЛЯ  | ВНЕШНИЙ ОБЪЕМ                   | 165x115x110 см               |
| СИЛА ВИБРАЦИИ               | 2 X 450 кг.          | ЭЛЕКТРИЧЕСКИЙ КАБЕЛЬ(ШТЕКЕРНЫЙ) | 50 м                         |
| ОБОРОТ ВИБРАЦИИ             | 20 СЕКУНД            | ПЕРСОНАЛ ДЛЯ УПРАВЛЕНИЯ         | 4 ЧЕЛ                        |
| ВИД ЗЖАТИЯ                  | ТОРСИОННЫЙ(ПРУЖИНОЙ) | РЕКОМЕНДУЕМОЕ ПОМЕЩЕНИЯ         | 480 м <sup>2</sup> (12 x 40) |
| ПРОДУКТЫ                    | ВЫСОТОЙ 18-20 см.    | ЗАПОЛНИТЕЛЬ(РЕКОМЕНДУЕТСЯ)      | 5 мм                         |



**ЗАМЕТКА:** В ПОМЕЩЕНИИ ПРОИЗВОДСТВА **РУЧНАЯ МАШИНА** ПРИ ПРОИЗВОДСТВЕ ИЗДЕЛИЙ ОСТАВЛЯЕТ ПРОМЕЖУТКИ МЕЖДУ ИЗДЕЛИЯМИ СПЕРЕДИ ПО 5 см. ПО СТОРОНАМ ПО 35 см. **АВТОМАТИЧЕСКАЯ МАШИНЫ** ОСТАВЛЯЕТ ПРОМЕЖУТКИ СПЕРЕДИ ПО 20 см. ПО СТОРОНАМ ПО 35 см). РЕКОМЕНДУЕТСЯ ДЛЯ РУЧНЫХ МАШИН ПОСТРОИТЬ МИНИМАЛЬНО 12X40 м ПЛОЩАДИ БЕТОНА.

**ПРОИЗВОДИМАЯ МОЩНОСТЬ ЗА НАЖИМ**

|  |  |  |  |
|--|--|--|--|
|  (5 ШТ)   | <b>ШЛАКОБЛОК - 10 см</b><br>10 x 40 x в:20 |  (2 ШТ)   | <b>ШЛАКОБЛОК - 30 см</b><br>30 x 40 x в:20         |
|  (4 ШТ)   | <b>ШЛАКОБЛОК - 12 см</b><br>12 x 40 x в:20 |  (3 ШТ)   | <b>КЕРАМЗИТОБЛОК - 20 см</b><br>20 x 40 x в:20     |
|  (4 ШТ)   | <b>ШЛАКОБЛОК - 15 см</b><br>15 x 40 x в:20 |  (3 ШТ)   | <b>ТЕРМОБЛОК - 20 см</b><br>20 x 40 x в:20         |
|  (3 ШТ)   | <b>ШЛАКОБЛОК - 20 см</b><br>20 x 40 x в:20 |  (1 ШТ)   | <b>ДЕКОРАТИВНЫЙ БЛОК - 20 см</b><br>20 x 40 x в:20 |
|  (2 ШТ) | <b>ШЛАКОБЛОК - 25 см</b><br>25 x 40 x в:20 |  (2 ШТ) | <b>БОРДЮР - 50 см</b><br>12 x 50 x в:20            |

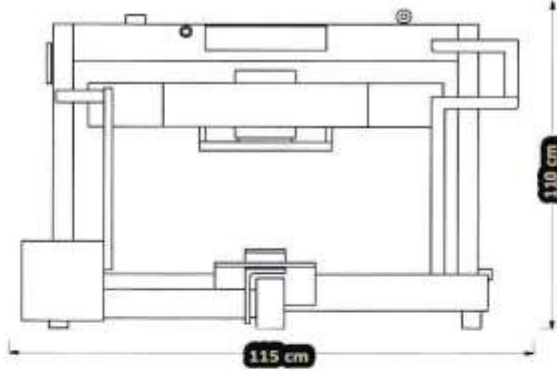

115 cm

110 cm

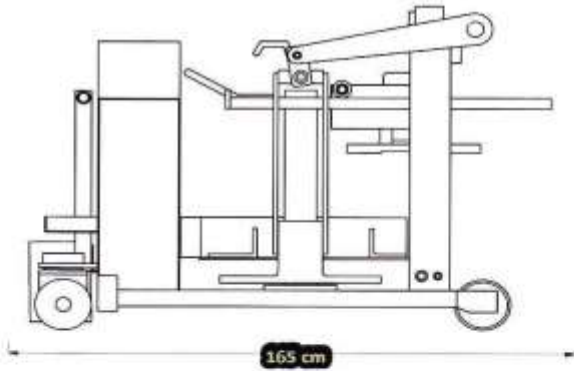

165 cm



## (02)– ПОРТАТИВНЫЙ СМЕСИТЕЛЬ РАСТВОРА



ЭТО ОБОРУДОВАНИЕ КОТОРОЕ ИЗГОТАВЛИВАЕТСЯ РАСТВОРА ДЛЯ ИЗДЕЛИИ. ЕМКОСТЬ СМЕСИ 380-400 л. СУЩЕСТВУЕТ СМЕННЫЙ ПРИВОД. ЕСТЬ ШКИВНОЙ БАЗЫ АРМИРОВАННЫЙ СТАЛЬНОЙ БАЛКИ. ОН ЗАЩИЩЕН НАДЕЖНОЙ ЭЛЕКТРИЧЕСКОЙ ИЗОЛЯЦИИ. ВНУТРЕННИЕ РУКИ ПЕРЕШИВАЮТСЯ ОДНОРОДНО, БЫВАЕТ КАЧЕСТВЕННЫЙ РАСТВОР. ВЕРХНЯЯ И НИЖНЯЯ ЧАСТИ ШКИВНЫ МОГУТ ИЗМЕНЯЮТСЯ ПО ОТДЕЛЬНОСТИ. ПРИВОД СМЕСИТЕЛЯ И ПОДШИПНИКИ ШКИВНЫЕ БЕТОНА ИЗГОТАВЛИВАЮТСЯ ИЗ КАЧЕСТВЕННЫХ ПОДШИПНИКОВ. БЛАГОДАРЯ КОНИЧЕСКИХ ПОДШИПНИКОВ РАЗРЯДКА ЛЕГКО БЫВАЕТ. СМЕСИТЕЛЬ НЕ НУЖДАЕТСЯ ТЕХНИЧЕСКОЕ ОБСЛУЖИВАНИЕ.

## (03)– ТЕЛЕЖКА ДЛЯ ПЕРЕВОЗА РАСТВОРА

ОБЕСПЕЧИВАЕТ ПЕРЕДАЧУ РАСТВОРА ИЗ СМЕСИТЕЛЯ В МАШИНУ ДЛЯ ИЗДЕЛИИ.



### СПЕЦИФИКАЦИИ ОБОРУДОВАНИЯ

- ТОЛЩИНА ТРУБЫ 32/1.50 мм
- ТОЛЩИНА КОРПУСА 0.80 мм
- МАТЕРИАЛ КРАЯ НАКЛОННАЯ КОНСТРУКЦИЯ
- ЕМКОСТЬ КОРПУСА 85 л.
- ДУПЛЕКС КОЛЕСА
- КОРПУС(ST 52-A1 СТАЛЬНОЙ ЛИСТ
- ДЕМОНТИРОВАН(ВИНТОВАЯ)СИСТЕМА



**(04)– СПИРАЛЬНЫЙ КАБЕЛЬ ПЕРЕДАЧИ ЭЛЕКТРИЧЕСТВА (ШТЕКЕРНЫЙ)**

ЭТО КАБЕЛЬ КОТОРЫЙ ПЕРЕДАЕТ ЭНЕРГИЮ ОТ ЭЛЕКТРИЧЕСТВА К МАШИНЕ. СДЕЛАНО ДОСТАТОЧНО ДЛЯ ПРОИЗВОДСТВА. БЛАГОДАРЯ СПИРАЛЬНОЙ ЗАЩИТЫ, МАШИНА НЕ ЗАВИСИТ ОТ ПЕШЕХОДНЫХ ДВИЖЕНИЙ. БЛАГОДАРЯ ЭТОЙ ЗАЩИТЕ ОН МОЖЕТ ПОЙТИ В ЛЮБОМ МЕСТО ИМЕННО ГДЕ ВЫ ХОТИТЕ. УСТОЙЧИВ К МЕХАНИЧЕСКИМ НАГРУЗКАМ. САМАЯ ВАЖНАЯ ОСОБЕННОСТЬ СПИРАЛЬНЫХ КАБЕЛЕЙ ЭТО ИХ СПОСОБНОСТЬ БЫТЬ ВТЯНУТА ВО ИЗБЕЖАНИЕ ПУТАНИЦЫ В СВОЕЙ ОБЛАСТИ.

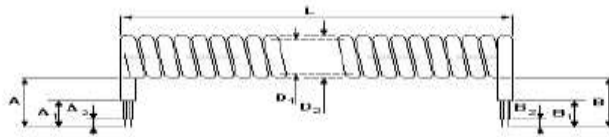

**(05)-ЛОПАТА ДЛЯ РАСТВОРА**

РАСТВОР ЧТО ТРАНСПОРТИРУЮТ С ПОМОЩЬЮ РУЧНОЙ ТЕЛЕЖКЕ СМЕСИТЕЛЯ, ИСПОЛЬЗУЕТСЯ ДЛЯ НАПОЛНЕНИЯ СО СПЕЦИАЛЬНЫМ ДИЗАЙНОМ В ПОЛОСТЬ ПРЕСС ФОРМЫ. РУЧНАЯ СИСТЕМА ПРЕДНАЗНАЧЕНА ЧТОБЫ ЛЕГКО ДЕРЖАТЬ И ДВИГАТЬСЯ. МЕТАЛЛ ГДЕ НАХОДИТСЯ В КОНЦЕВОЙ ЧАСТИ ИМЕЕТ КРИВИЗНУ 90 ГРАДУСОВ И ПОЗВОЛЯЕТ ПЛЕСЕНЬ ЧТОБЫ ЗАПОЛНИТЬ ЭТОТ ПРОБЕЛ ЗА КОРОТКОЕ ВРЕМЯ. ИЗ ЗА ТОГО ПОСТОЯННО НАХОДИТСЯ С РАСТВОРОМ, ИСПОЛЬЗОВАЛИ ИЗНОСОСТОЙКИЕ И ЛЕГКИЕ МАТЕРИАЛЫ.



**(06)- ПРЕСС-ФОРМА СТЕНОВОЙ БЛОК (ST 52)**

СТАЛЬНАЯ ПРЕСС-ФОРМА:КОНСТРУКЦИЯ ИЗГОТАВЛИВАЕТСЯ ИЗ ИЗНОСОСТОЙКОЙ СТАЛИ.ПРЕСС-ФОРМА ДЛЯ ПРОИЗВОДСТВА БОРДЮРА ШЛИФУЕТСЯ СПЕЦИАЛЬНОЙ СИСТЕМОЙ, ВНУТРЕННЯЯ ГРАНЬ ПУАНСОНА СОСТОИТ ИЗ ВЫСОКОКАЧЕСТВЕННОЙ СТАЛИ СК 45. В КОНЕЧНОМ ЭТАПЕ ФОРМА ПРОХОДЯ ВСЕ ТЕРМО ОБРАБОТКИ, ЗАКАЛЯЕТСЯ ИНДУКЦИЕЙ ДЛЯ ПРОЧНОСТИ.



**БЕТОННЫЙ КАМЕНЬ**

**(07)- БЛОК ЭЛЕКТРИЧЕСТВА МАШИНА/ АВТОМАТИЗАЦИЯ**

БЛОК СОСТОИТ ИЗ ПАНЕЛИ В КОТОРОЙ СОЕДИНЕНО ВСЕ ЧАСТИ МАШИНЫ В ОДНОМ МЕСТЕ.ОН ПРЕДНАЗНАЧЕН В СООТВЕТСТВИИ С ПРИНЦИПАМИ ПОСЛЕДОВАТЕЛЬНОСТИ ОПЕРАЦИЙ, КОТОРЫЕ ВЫПОЛНЯЮТСЯ ОПЕРАТОРОМ.ИМЕЮТСЯ СТОП КНОПКИ ДЛЯ ВМЕШАТЕЛЬСТВА ПРИ ЧРЕЗВЫЧАЙНЫХ ОБСТОЯТЕЛЬСТВАХ.МАТЕРИАЛ ИСПОЛЬЗУЕМЫЙ В АВТОМАТИЗАЦИИ ФИРМЫ **BOSCH** И **SIEMENS**.ДЛЯ КАЖДОГО ДВИГАТЕЛЯ ЕСТЬ НЕЗАВИСИМЫЙ ПРЕДОХРАНИТЕЛЬ.ДЛЯ СРОЧНЫХ КОМАНД ИСПОЛЬЗОВАЛИ ТАЙМЕР МАРКА SCHNEIDER.



## ОБРАЗЦЫ ПРЕСС-ФОРМЫ



## КОММЕРЧЕСКИЕ УСЛОВИЯ

**АКЦИЯ С КОДОМ V-037:** ДЕЙСТВИТЕЛЬНА ДО 30.06.2019. СРОК ПОСТАВКИ; МАКСИМУМ 21 РАБОЧИХ ДНЕЙ. КУРС ОБУЧЕНИЯ К УПРАВЛЕНИЮ ЭКСПЛУАТАЦИИ ОПЕРАТОРА ВЫДАЕТСЯ БЕСПЛАТНО НАШЕЙ ФИРМОЙ.

**ПРОЕКТ ИНФРАСТРУКТУРЫ;** НЕОБХОДИМАЯ ЭКСПЕРТИЗА ТЕРРИТОРИИ И ИССЛЕДОВАНИЕ ВЫПОЛНЯЮТСЯ СПЕЦИАЛИСТОМИ НАШЕЙ КОМПАНИИ И БЕСПЛАТНО ВЫДАЮТСЯ СТОРОНЕ ПОКУПАТЕЛЯ. В ЗАВЕРШЕНИИ ЗАКАЗА.

**ЭКСПЛУАТАЦИЯ И ПУСКОНАЛАДОЧНЫЕ ОПЕРАЦИИ;** ВИЗА МОНТАЖНОЙ КОМАНДЫ (ДЛЯ НУЖНОЙ СТРАНЫ) – ТРАНСПОРТНЫЕ ПЕРЕЕЗДЫ - ПЕРЕМЕЩЕНИЕ И ПРОЖИВАНИЕ, МАСЛО ДЛЯ МАСЛОСТАНЦИИ ОПЛАЧИВАЕТ ПОКУПАТЕЛЬ.

**ПОСТАВКА;** ПОСТАВКА ИЗ ФАБРИКИ (EX WORKS). РАСХОДЫ ПОСТАВКИ И СТРАХОВКИ, ПРИНАДЛЕЖАТ СТОРОНЕ ЗАКАЗЧИКА. РАСХОДЫ ДОСТАВКИ ДО ПОМЕЩЕНИЯ ПОСТАВКИ ПРИНАДЛЕЖАТ СТОРОНЕ ПРОДАВЦУ. НАША ФИРМА ПРЕДОСТАВЛЯЕТ ПОМОЩЬ ПРИ ПОСТАВКЕ И ЛОГИСТИКЕ. **ндс**; ПРИ ВНУТРЕННИХ ПРОДАЖАХ % 18, ПРИ ПРОДАЖАХ С ПОМОЩЬЮ ЛИЗИНГА И КРЕДИТА % 1. ПРИ ПРОДАЖАХ ЗА ГРАНИЦУ НДС НЕ ПРИМЕНЯЕТСЯ.

**ОПЛАТА;** 30% ОТ ОБЩЕЙ СУММЫ ОПЛАЧИВАЕТСЯ НАЛИЧНЫМИ ВО ВРЕМЯ ПОДПИСИ ОФИЦИАЛЬНОГО КОНТРАКТА. ОСТАВШИЙСЯ ПЛАТЕЖ; 30% ИЗ НИХ ОПЛАЧИВАЕТСЯ ЧЕРЕЗ НЕКОТОРОЕ ВРЕМЯ ОСТАВШЕЕСЯ ПОСЛЕДНИЕ 40% ОПЛАЧИВАЮТСЯ ВО ВРЕМЯ ПОСТАВКИ ЧЕРЕЗ БАНКОВСКИЙ ПЕРЕВОД. КРОМЕ ТОГО, ДЛЯ ОСУЩЕСТВЛЕНИЯ ПОКУПКИ В РАМКАХ ПРОГРАММЫ ГОСУДАРСТВЕННОЙ ПОДДЕРЖКИ, КРЕДИТОВАНИЯ, ИЛИ ПООЩРЕНИЯ НАША КОМПАНИЯ БЕСПЛАТНО ПОДГОТОВИТ НЕОБХОДИМЫЕ ПРОЕКТЫ, ПРЕДОСТАВЛЯЕМЫЕ В БАНКИ И ЛИЗИНГОВЫЕ КОМПАНИИ.

**КОНТРАКТ;** НАШ КОНТРАКТ ПОЛУЧАЕТ ПОДТВЕРЖДЕНИЕ ПРИ ВНУТРЕННИХ ПРОДАЖАХ ОТ ТОРГОВО-ПРОМЫШЛЕННОЙ ПАЛАТЫ ПРИ ПРОДАЖАХ ЗА ГРАНИЦУ ОТ АССОЦИАЦИИ ЭКСПОРТЕРОВ. ТАКИМ ОБРАЗОМ НАШ КОНТРАКТ ИМЕЕТ МЕЖДУНАРОДНОЕ ДЕЙСТВИЕ.

**ГАРАНТИЯ;** ПРИ ПРОИЗВОДСТВЕННЫХ ДЕФЕКТАХ СРОК ГАРАНТИИ 2 ГОДА. ТАКЖЕ ИМЕЕТСЯ ВОЗМОЖНОСТЬ ПРОДЛИТЬ СРОК ГАРАНТИИ, ПО УСМОТРЕНИЮ ДОПЛАТИВ 5% ОТ ОБЩЕЙ СТОИМОСТИ НА ТРИ ГОДА **2+3 = 5**.

**СЕРВИС ОБСЛУЖИВАНИЕ-ЗАПАСНЫЕ ЧАСТИ;** НА ТЕРРИТОРИИ СТРАНЫ ПРИ ВОЗМОЖНЫХ НЕПОЛАДКАХ СЕРВИСНАЯ БРИГАДА ПРИЕЗЖАЕТ В ТЕЧЕНИИ 48 ЧАСОВ, ЗА ГРАНИЦЕ ЗА 72-120 ЧАСОВ. ЭТОТ СРОК НЕ ДЕЙСТВИТЕЛЕН ДЛЯ ТЕХ СТРАН В КОТОРЫЕ НУЖНО ПОЛУЧАТЬ ПРИГЛАШЕНИЕ. ГАРАНТИЙНЫЙ СРОК ПОЛУЧАЕТ ДЕЙСТВИТЕЛЬНОСТЬ С ПОДПИСЬЮ КОНТРАКТА.



## ФОТО ГАЛЕРЕЯ



ФАБРИКА : TRABZON – ERZURUM DEVLET KARAYOLU ÜZERİ 9.Km. AKOLUK BELEDİYE KARŞISI – ÇAĞLAYAN / TRABZON / TÜRKİYE  
ФАБРИКА : +90 462 357 30 62/OFİS : +90 462 321 0778/GSM : +90 549 325 66 62/Web :www.vessvibropress.ru- E-mail: tolga@beyazligroup.com

 Пожалуйста, подумайте о природе, прежде чем распечатать этот файл./Please consider the environment before printing this document

## КОНТАКТНАЯ ИНФОРМАЦИЯ

|                  |   |
|------------------|---|
| <b>ТУРЦИЯ</b>    |  |
| Менеджер продаж: | Gökhan Özdemir  |
| Телефон 1:       | +90 (549) 325 66 67   |
| Телефон 2:       | +90 (543) 868 53 04   |
| E-mail:          | gokhan@beyazligroup.com   |

|                  |   |
|------------------|---|
| <b>РОССИЯ</b>    |  |
| Менеджер продаж: | Tolga Kalelioğlu  |
| Телефон 1:       | +90 (549) 325 66 62   |
| Телефон 2:       | +90 (462) 321 07 78   |
| E-mail:          | tolga@beyazligroup.com  |

|                  |   |
|------------------|---|
| <b>ФРАНЦИЯ</b>   |  |
| Менеджер продаж: | Mohamed Thiam   |
| Телефон 1:       | +90 (549) 325 66 60   |
| Телефон 2:       | +90 (462) 321 07 78   |
| E-mail:          | mohamed@beyazligroup.com  |

|                  |   |
|------------------|---|
| <b>ЛИВИЯ</b>     |  |
| Менеджер продаж: | Mouad Mazour  |
| Телефон 1:       | +218 (911) 620 035  |
| Телефон 2:       | +90 (541) 868 54 59   |
| E-mail:          | mouad@beyazligroup.com  |

|                  |   |
|------------------|---|
| <b>ГРУЗИЯ</b>    |  |
| Менеджер продаж: | Lasha Gabaidze  |
| Телефон 1:       | +995 (571) 912 626  |
| Телефон 2:       | +90 (549) 325 66 64   |
| E-mail:          | lasha@beyazligroup.com  |

|                          |   |
|--------------------------|---|
| <b>САУДОВСКАЯ АРАВИЯ</b> |  |
| Менеджер продаж:         | Abdurrahim Temur  |
| Телефон 1:               | +90 (544) 549 41 99   |
| Телефон 2:               | +90 (462) 321 07 78   |
| E-mail:                  | temur@beyazligroup.com  |

|                    |   |
|--------------------|---|
| <b>АЗЕРБАЙДЖАН</b> |  |
| Менеджер продаж:   | Anar Nazarov  |
| Телефон 1:         | +994 (702) 002 677  |
| Телефон 2:         | +90 (549) 325 66 61   |
| E-mail:            | gokhan@beyazligroup.com   |

|                  |   |
|------------------|---|
| <b>УКРАИНА</b>   |  |
| Менеджер продаж: | Tolga Kalelioğlu  |
| Телефон 1:       | +90 (549) 325 66 62   |
| Телефон 2:       | +90 (462) 321 07 78   |
| E-mail:          | tolga@beyazligroup.com  |

|                  |   |
|------------------|---|
| <b>ОМАН</b>      |  |
| Менеджер продаж: | Abdurrahim Temur  |
| Телефон 1:       | +90 (544) 549 41 99   |
| Телефон 2:       | +90 (462) 321 07 78   |
| E-mail:          | temur@beyazligroup.com  |

|                  |   |
|------------------|---|
| <b>АЛЖИР</b>     |  |
| Менеджер продаж: | Mouad Mazour  |
| Телефон 1:       | +90 (541) 868 54 59   |
| Телефон 2:       | +90 (462) 321 07 78   |
| E-mail:          | mouad@beyazligroup.com  |

|                  |   |
|------------------|---|
| <b>АФРИКА</b>    |  |
| Менеджер продаж: | Abdoul Wahabou  |
| Телефон 1:       | +90 (549) 325 66 70   |
| Телефон 2:       | +90 (462) 321 07 78   |
| E-mail:          | abdoul@beyazligroup.com   |

|                  |   |
|------------------|---|
| <b>МАРОККО</b>   |  |
| Менеджер продаж: | Soumia Boukebir   |
| Телефон 1:       | +90 (549) 325 66 69   |
| Телефон 2:       | +90 (462) 321 07 78   |
| E-mail:          | soumia@beyazligroup.com   |



[www.beyazligroup.com](http://www.beyazligroup.com) /// [www.vessmakina.com](http://www.vessmakina.com) /// [tolga@beyazligroup.com](mailto:tolga@beyazligroup.com)